

EH17M EH-EL30M ENCODER MODULARI

Codice di ordinazione

EL 30 M 50 Z 8/24 P 6 X 6 P R . XXX

Nel caso di variante particolare del Cliente separare con un punto

EL = encoder incrementale serie EL
EH = encoder incrementale serie EH

17 = EH17 (con flangia accoppiamento)
30 = EH-EL30

Size

N.B.: EH17 fornito con flangia di accoppiamento su motore

M = Encoder modulare mod.EH17M / EH-EL30M

da **1** a **100** imp./giro serie EL

da **50** a **1024** imp./giro serie EH

N.B.: Per disponibilità impulsi contattare direttamente i Nostri Uffici

Risoluzioni

S = senza impulso di zero

Z = con impulso di zero

Impulso di zero

5 / 8 ÷ 24 = alimentazione

Alimentazione encoder (Vdc)

N.B.: LINE DRIVER disponibile solo con alimentazione 5 Vdc o 8 ÷ 24 Vdc

XXX = Variante particolare del Cliente indicata da un numero progressivo da 001 a 999

R = radiale

P = pressacavo uscita cavo standard 0.5 m

6 = 6000

R.P.M.

X = standard IP54

Grado di protezione

6 = $\varnothing 6J6^{+0.005}_{-0.003}$

Diametro foro portadischi (mm)

N = NPN

C = NPN OPEN COLLECTOR

P = PUSH PULL

L = LINE DRIVER

Configurazione elettronica in uscita

N.B.: Per gli optional sulle configurazioni di uscita vedi scheda uscite collegamenti incrementali

Caratteristiche Elettroniche EH17M-30M

Risoluzione	da 50 a 1024 impulsi giro
Tensione di alimentazione	5 Vdc 8 ÷ 24 Vdc
Assorbimento a vuoto	50 mA bidirezionale 100 mA bidirezionale con zero
Max corrente commutabile	50 mA per canale 20 mA per canale con LINE DRIVER
Configurazione elettronica in uscita	NPN / NPN OPEN COLLECTOR / PUSH PULL / LINE DRIVER
Max frequenza di utilizzo	Max 100 KHz $F = \frac{\text{RPM} \times \text{Risoluzione}}{60}$

Caratteristiche Elettroniche EL30M

Risoluzione	da 1 a 100 impulsi giro
Tensione di alimentazione	5 Vdc 8 ÷ 24 Vdc
Assorbimento a vuoto	80 mA
Max corrente commutabile	50 mA per canale 20 mA per canale con LINE DRIVER
Configurazione elettronica in uscita	NPN / NPN OPEN COLLECTOR / PUSH PULL / LINE DRIVER
Max frequenza di utilizzo	Max 100 KHz $F = \frac{\text{RPM} \times \text{Risoluzione}}{60}$

Caratteristiche Meccaniche

Diametro foro portadischi (mm)	$\varnothing 6J6^{+0.005}_{-0.003}$
R.P.M. Max	6000
Materiale portadischi	Alluminio
Materiale custodia	Plastica speciale rinforzata con fibra di vetro

Caratteristiche Ambientali

Grado di protezione	IP54 - Standard
Temperatura di funzionamento	0° + +60°C
Temperatura di immagazzinamento	-25° + +70°C

EH17M

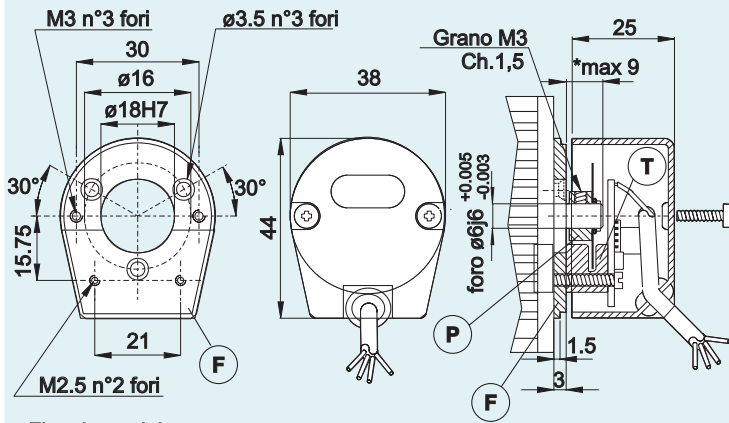

Flangia modulare per accoppiamento su motore

EH30M

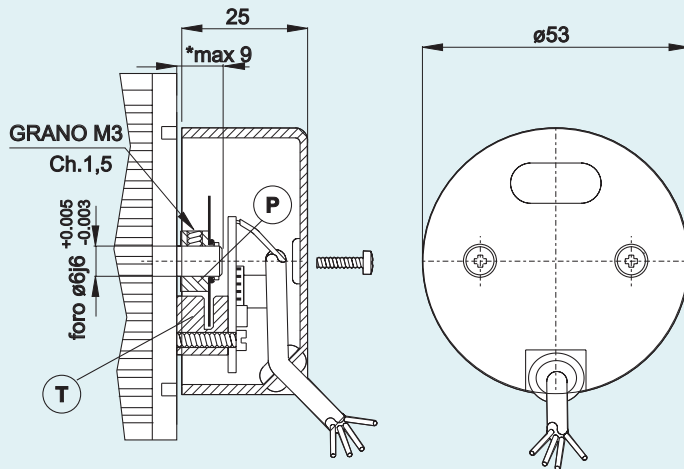

EL30M

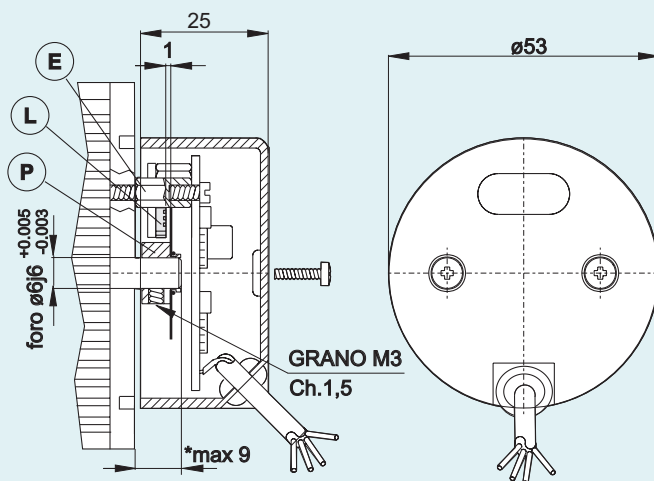

COME INSTALLARE L'EH17M

- 1) Fissare la flangia modulare (F) sul motore mediante tre viti con testa svasata da M3.
- 2) Inserire il portadisco (P) sull'albero Ø6 del motore, senza fissare il grano.
- 3) Posizionare il circuito elettronico in modo che il disco ottico sia inserito nella cava della testina di lettura (T).
- 4) Mediante le due viti da M2.5, bloccare il circuito elettronico.
- 5) Bloccare quindi il portadischi (P) con il grano da M3, facendo attenzione che il disco ottico sia posizionato nella mezzeria della cava della testina di lettura.
- 6) Chiudere il coperchio con le viti da M3°.

Predisposizione su motore per EH17M

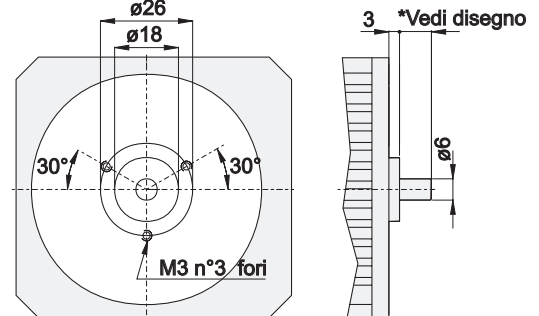

COME INSTALLARE L'EH30M

- 1) Inserire il portadisco (P) sull'albero Ø6 del motore, senza fissare il grano.
- 2) Posizionare il circuito elettronico in modo che il disco ottico sia inserito nella cava della testina di lettura (T).
- 3) Mediante le due viti da M2.5, bloccare il circuito elettronico.
- 4) Bloccare quindi il portadischi (P) con il grano da M3, facendo attenzione che il disco ottico sia posizionato nella mezzeria della cava della testina di lettura.
- 5) Chiudere il coperchio con le viti da M3°.

Predisposizione su motore per EH-EL30M

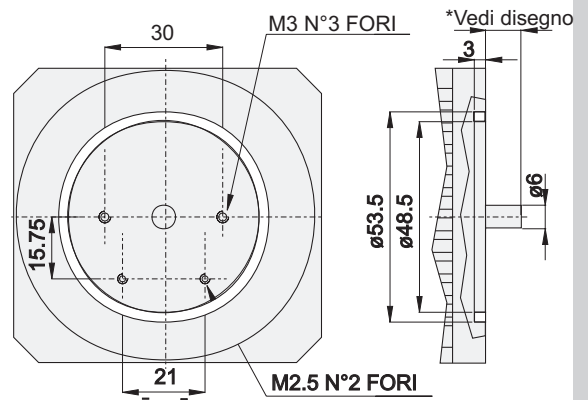

COME INSTALLARE L'EL30M

- 1) Inserire il portadisco (P) sull'albero Ø6 del motore, senza fissare il grano.
- 2) Fissare i distanziali esagono 5mm-M2.5 (E) sul motore.
- 3) Posizionare il circuito elettronico in modo che il disco ottico sia collocato all'interno del sistema di lettura.
- 4) Mediante le due viti da M2.5, bloccare il circuito elettronico.
- 5) Bloccare quindi il portadischi (P) con il grano da M3, facendo attenzione che il disco ottico sia posizionato a circa 1mm dal componente di lettura (L).
- 6) Chiudere il coperchio con le viti da M3°.